

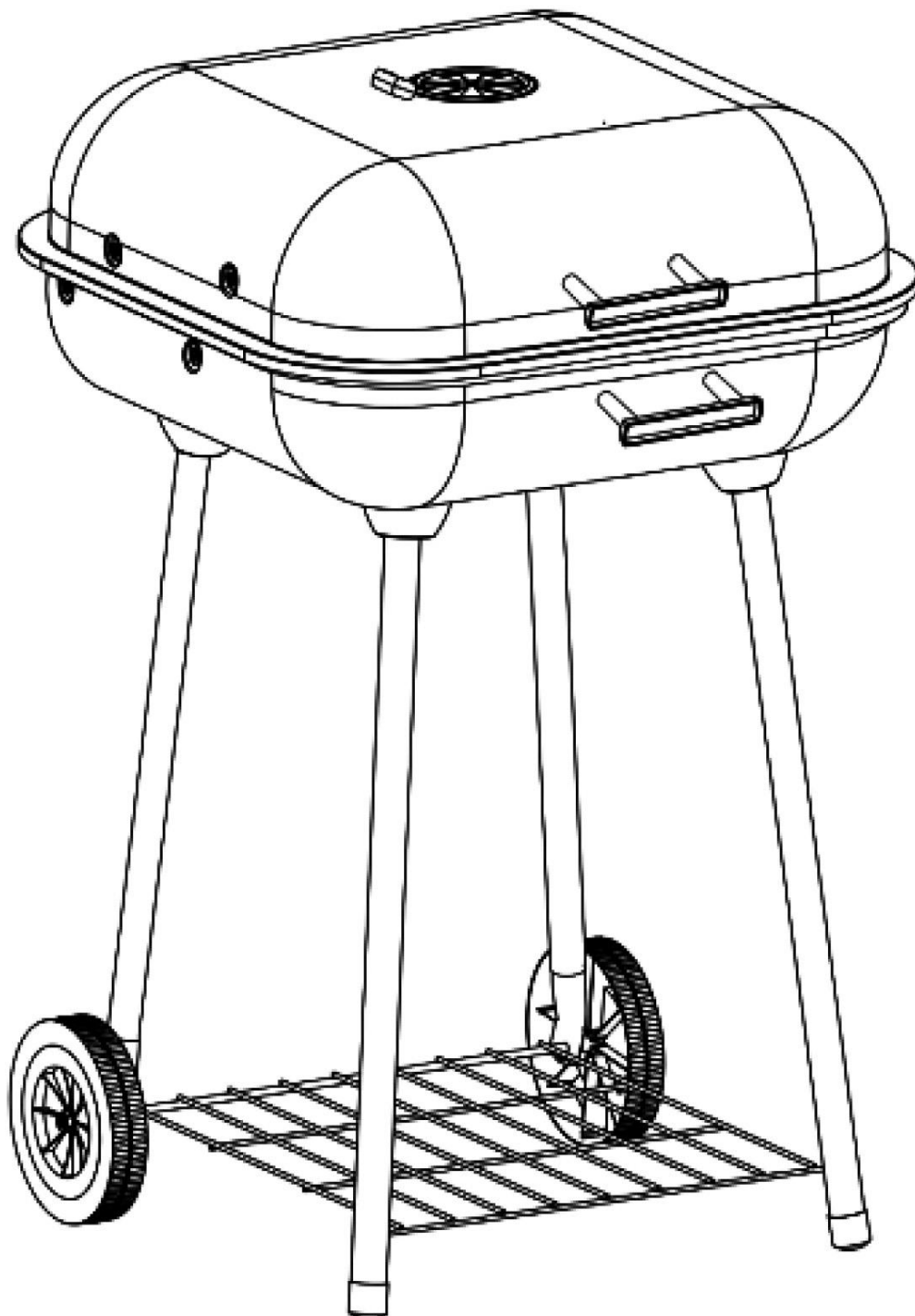















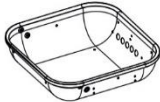

## Návod k montáži – Zahradní gril na dřevěné uhlí HYD-ZG-D GDU05



1		1 szt.	8		2 szt.
2		1 szt.	9		1 szt.
3		2 szt.	10		2 szt.
4		1 szt.	11		2 szt.
5		1 szt.	12		2 szt.
6		4 szt.	13		1 szt.
7		2 szt.	14		1 szt.

A		(M5X12)	11 szt.
B		(M6X16)	4 szt.
C		(M6X25)	4 szt.
D		(M8)	2 szt.

Krok 1

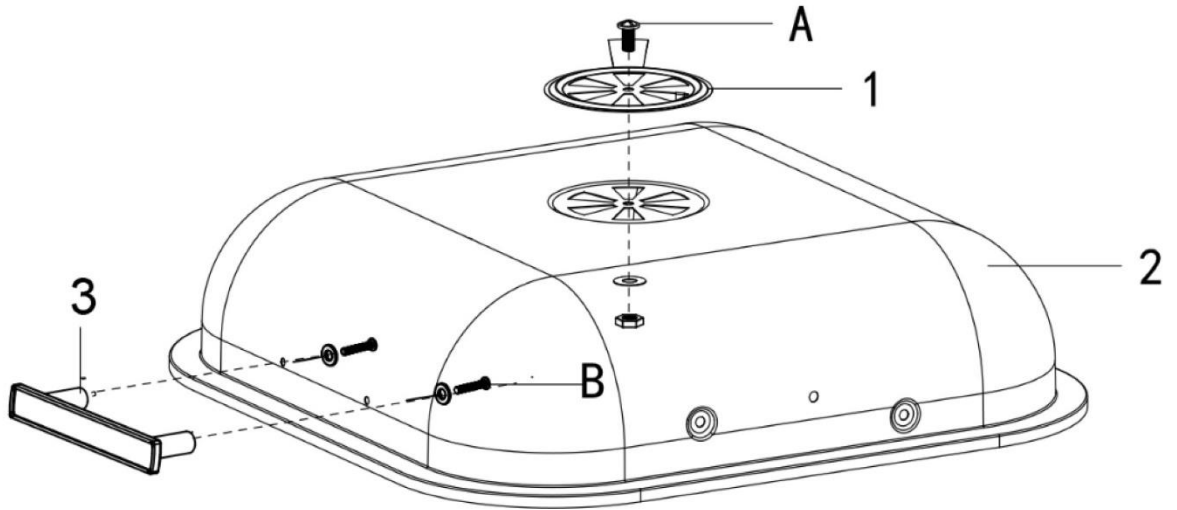

Krok 2

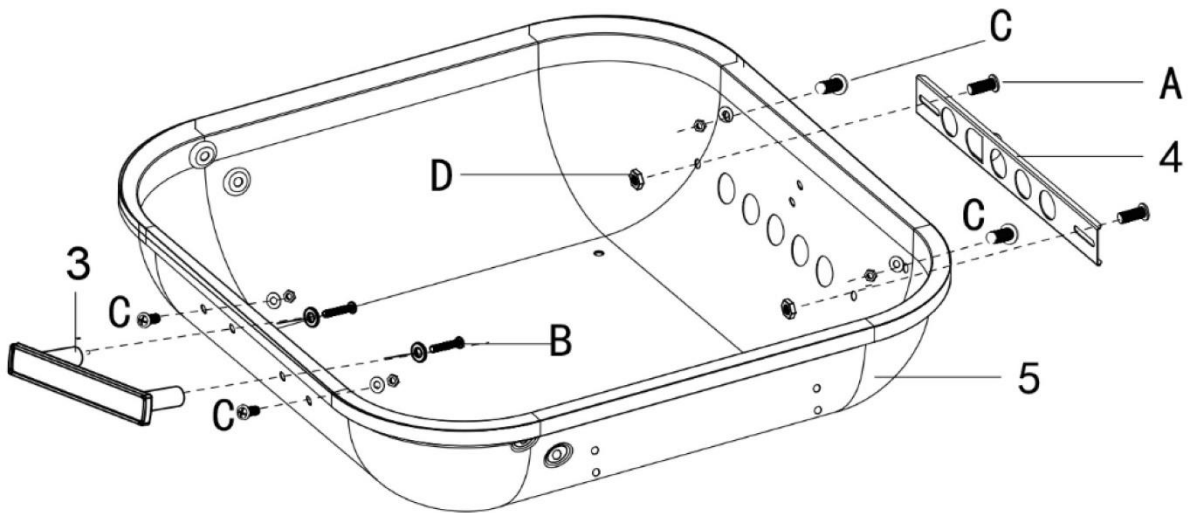

Krok 3

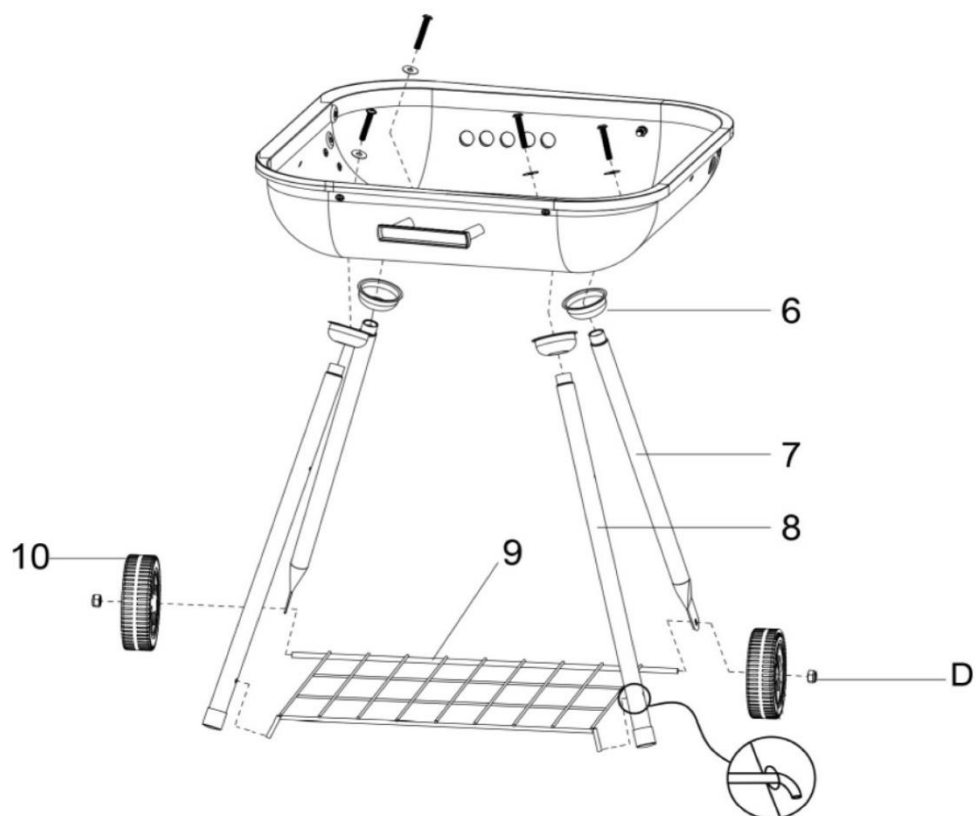

Krok 4

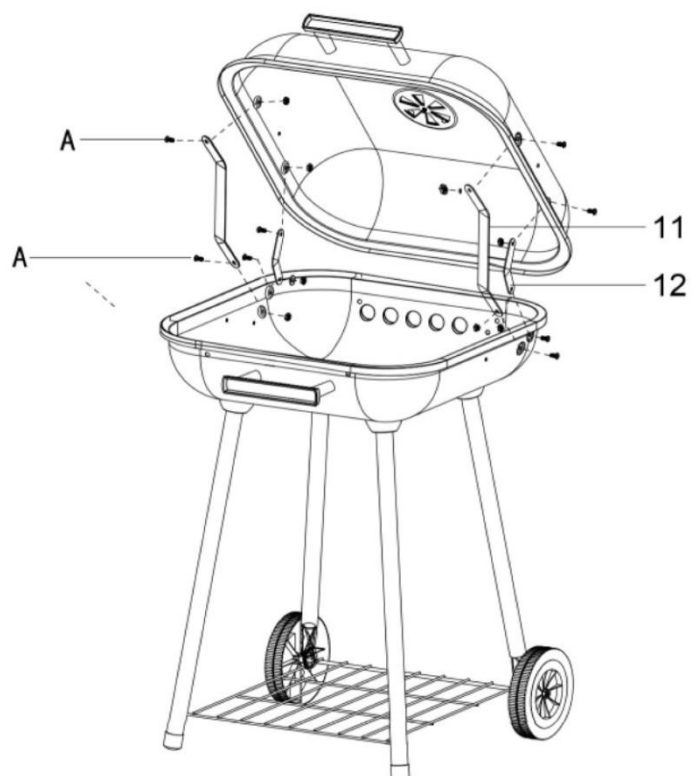

Krok 5

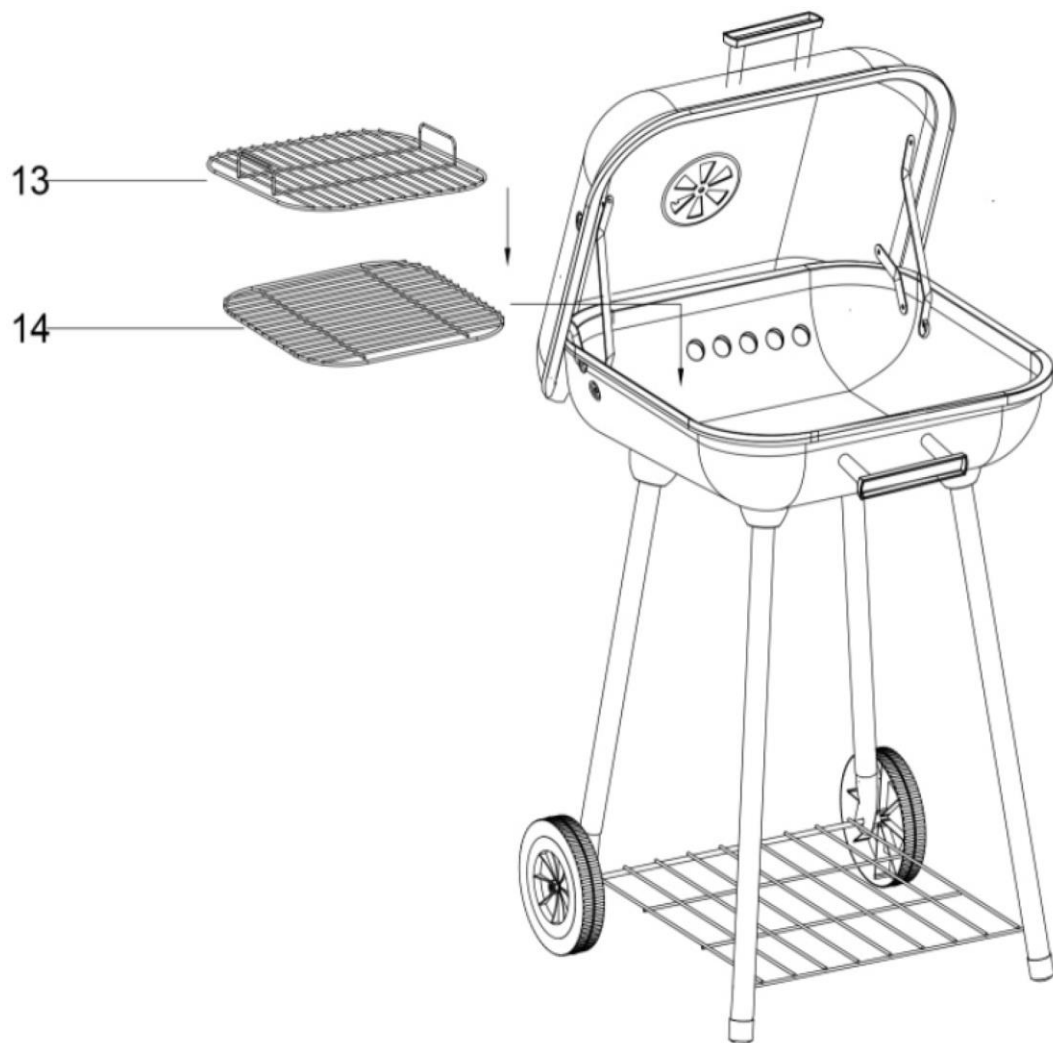

## Poučení:

- K zapalování nepoužívejte líh ani benzín!
- Uchovávejte mimo dosah dětí a domácích zvířat!
- Pevně a bezpečně sešroubovaný gril postavte na vodorovný, rovný a stabilní povrch.
- Neměňte polohu roštu, pokud jsou na něm potraviny.
- Horký rošt držte v ochranné rukavici, nikdy ne nechráněnou rukou.
- Po skončení grilování se popel uhasí vodou nebo se zakope do země.
- Pokud necháte popel v grilu, hrozí nebezpečí požáru!
- Při prvním použití je třeba gril řádně zahřát a udržovat palivo v žhavém stavu.
- Jako palivo používejte dřevěné uhlí nebo dřevěné brikety. Maximální množství paliva nesmí překročit kapacitu topeniště. Palivo nesmí přesahovat horní okraj topeniště.
- Zapalte oheň pomocí pevných podpalovačů. Na podpalovač položte několik uhelných briket a zapalte podpalovač. Jakmile oheň vzplane, přidejte palivo v požadovaném množství.
- Potraviny vkládejte na gril až po řádném rozehřátí dřevěného uhlí.

**Gril může být velmi horký, během provozu s ním nehýbejte! Nepoužívejte v interiéru!**

