

# REVO

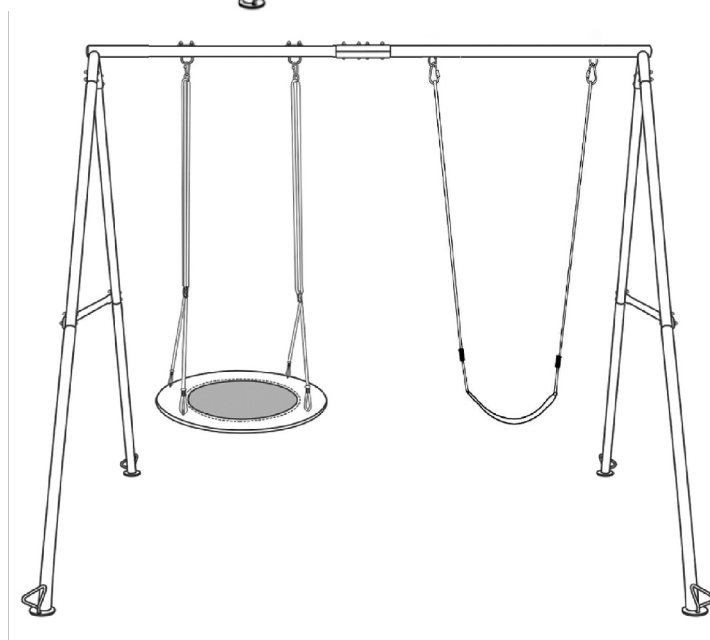

PIXI MIX, SIMBA MIX

- (PL)** Dziękujemy Państwu za zakup naszego produktu. Przed rozpoczęciem użytkowania, prosimy o uważne zapoznanie się z poniższą instrukcją. Zamieszczone w instrukcji schematy i rysunki są uproszczone i zawierają jedynie szczegóły niezbędne do prawidłowego użytkowania produktu.  
**UWAGA:** Niestosowanie się do zaleceń zamieszczonych w niniejszej instrukcji może być podstawą do odrzucenia reklamacji.
- (EN)** Thank you for purchasing our product. Before starting to use it, please carefully read the following instructions. The diagrams and illustrations included in this manual are simplified and contain only the details necessary for the correct use of the product.  
**WARNING:** Failure to follow the recommendations in this manual may be grounds for rejecting a warranty claim.
- (CS)** Děkujeme vám za zakoupení našeho produktu. Před zahájením používání si prosím pečlivě přečtete následující pokyny. Schémata a obrázky uvedené v této příručce jsou zjednodušené a obsahují pouze podrobnosti nezbytné pro správné používání produktu.  
**UPOZORNĚNÍ:** Nedodržení doporučení uvedených v této příručce může být důvodem k zamítnutí reklamacie.
- (SK)** Ďakujeme vám za zakúpenie nášho produktu. Pred začatím používania si prosím pozorne prečítajte nasledujúce pokyny. Schémy a obrázky uvedené v tejto príručke sú zjednodušené a obsahujú iba podrobnosti nevyhnutné na správne používanie produktu.  
**UPOZORNENIE:** Nedodržanie odporúčaní uvedených v tejto príručke môže byť dôvodom na zamietnutie reklamácie.
- (HU)** Köszönjük, hogy megvásárolta termékünket. Használat megkezdése előtt kérjük, figyelmesen olvassa el az alábbi útmutatót. Az útmutatóban található ábrák és rajzok egyszerűsítettek, és csak a termék helyes használatához szükséges részleteket tartalmazza.  
**FIGYELEM:** Az útmutatóban foglalt ajánlások be nem tartása a jótállási igény elutasításának alapja lehet.
- (RO)** Vă mulțumim pentru achiziționarea produsului nostru. Înainte de a începe utilizarea, vă rugăm să citiți cu atenție instrucțiunile de mai jos. Schemele și desenele incluse în acest manual sunt simplificat și conțin doar detaliile necesare utilizării corecte a produsului.  
**ATENȚIE:** Nerespectarea recomandărilor din acest manual poate constitui motiv de respingere a reclamației.
- (UA)** Дякуємо Вам за придбання нашого продукту. Перед початком використання, будь ласка, уважно ознайомтеся з наступною інструкцією. Схеми та малюнки, наведені в цій інструкції, спрощені та містять лише необхідні деталі для правильного використання продукту.  
**УВАГА:** Недотримання рекомендацій, зазначених у цій інструкції, може бути підставою для відхилення reklamacji.
- (RU)** Благодарим Вас за приобретение нашего продукта. Перед началом использования, пожалуйста, внимательно ознакомьтесь с данной инструкцией. Схемы и рисунки, приведенные в инструкции, упрощены и содержат только необходимые детали для правильного использования продукта.  
**ВНИМАНИЕ:** Несоблюдение рекомендаций, указанных в данной инструкции, может являться основанием для отказа в удовлетворении претензии.
- (DE)** Vielen Dank für den Kauf unseres Produkts. Bevor Sie es verwenden, lesen Sie bitte sorgfältig die folgenden Anweisungen. Die in dieser Anleitung enthaltenen Diagramme und Abbildungen sind vereinfacht und enthalten nur die für die korrekte Verwendung des Produkts erforderlichen Details.  
**ACHTUNG:** Die Nichtbeachtung der in dieser Anleitung enthaltenen Empfehlungen kann ein Grund für die Ablehnung einer Reklamation sein.
- (LT)** Dėkojame, kad įsigijote mūsų gaminį. Prieš pradėdami naudoti, atidžiai perskaitykite šią instrukciją. Šioje instrukcijoje pateikti brėžiniai ir schemas yra supaprastinti ir pateikia tik detales, būtinas tinkamam gaminio naudojimui.  
**ĮSPĖJIMAS:** Nesilaikant šios instrukcijos rekomendacijų, pretenzijos gali būti atmestos.

## (PL) UWAGI

Aby zapewnić bezpieczne użytkowanie oraz długotrwałą trwałość huśtawki, prosimy o stosowanie się do poniższych zasad i zaleceń:

1. Powierzchnia montażu powinna być równa, stabilna i wolna od przeszkód (kamieni, korzeni itp.).
2. Ustawić zestaw co najmniej 3 m od budynków, ogrodzeń, drzew i przewodów elektrycznych.
3. W strefie zabawy zastosować nawierzchnię amortyzującą (np. piasek lub korę).
4. Nie wspinać się na konstrukcję (nogi, belki) ani używać ich do zabawy.
5. Przed użyciem sprawdzić, czy elementy nie są nagrzane od słońca.
6. Zabezpieczyć huśtawkę przed użyciem bez nadzoru dorosłych.
7. Unikać obecności zwierząt w pobliżu zestawu.
8. Korzystać z huśtawki w dobrze oświetlonym miejscu.
9. Nie montować na twardych powierzchniach (beton, asfalt, ubite podłoże).
10. Regularnie sprawdzać, czy śruby i mocowania są dokręcone.
11. Usunąć z otoczenia ostre i luźne przedmioty.
12. Kontrolować stan materiałów - w razie uszkodzeń natychmiast przerwać użytkowanie.

## (EN) WARNINGS

**To ensure safe use and long-lasting durability of the swing, please follow the rules and recommendations below:**

1. The installation surface should be level, stable, and free of obstacles (stones, roots, etc.).
2. Place the set at least 3 meters away from buildings, fences, trees, and electrical wires.
3. Use an impact-absorbing surface (e.g., sand or bark) in the play area.
4. Do not climb on the structure (legs, beams) or use them for play.
5. Before use, check that the elements are not overheated by the sun.
6. Prevent the swing from being used without adult supervision.
7. Keep animals away from the play area.
8. Use the swing in a well-lit area.
9. Do not install on hard surfaces (concrete, asphalt, compacted ground).
10. Regularly check that all screws and fittings are tightened.
11. Remove sharp or loose objects from the surrounding area.
12. Inspect the materials regularly - discontinue use immediately if any damage is detected.

## (CS) UPOZORNĚNÍ

**Aby bylo zajištěno bezpečné používání a dlouhá životnost houpačky, prosíme o dodržování následujících pravidel a doporučení:**

1. Plocha pro montáž by měla být rovná, stabilní a bez překážek (kameny, kořeny apod.).
2. Umístěte sestavu alespoň 3 metry od budov, plotů, stromů a elektrických vodičů.
3. V herní zóně použijte tlumicí povrch (např. písek nebo kůru).
4. Nešplhejte na konstrukci (nohy, nosníky) ani je nepoužívejte ke hře.
5. Před použitím zkontrolujte, zda nejsou části přehřáté od slunce.
6. Zabraňte používání houpačky bez dozoru dospělých.
7. Zamezte přítomnosti zvířat v blízkosti sestavy.
8. Používejte houpačku na dobře osvětleném místě.
9. Nemontujte na tvrdé povrchy (beton, asfalt, udusaná zem).
10. Pravidelně kontrolujte, zda jsou všechny šrouby a upevnění dotažené.
11. Odstraňte z okolí ostré nebo volné předměty.
12. Pravidelně kontrolujte stav materiálů - v případě poškození ihned přerušete používání.

## (SK) UPOZORNENIA

**Aby sa zabezpečilo bezpečné používanie a dlhá životnosť hojdačky, prosíme o dodržiavanie nasledujúcich pravidiel a odporúčaní:**

1. Povrch na montáž by mal byť rovný, stabilný a bez prekážok (kamene, korene a pod.).
2. Umiestnite zostavu najmenej 3 metre od budov, plotov, stromov a elektrických vedení.
3. V zóne hrania použite tlmiaci povrch (napr. piesok alebo kôru).
4. Nešplhajte na konštrukciu (nohy, nosníky) ani ich nepoužívajte na hranie.
5. Pred použitím skontrolujte, či nie sú časti prehriate od slnka.
6. Zabezpečte, aby hojdačka nebola používaná bez dozoru dospeléj osoby.
7. Zabraňte prítomnosti zvierat v blízkosti zostavy.
8. Používajte hojdačku na dobre osvetlenom mieste.
9. Nemontujte na tvrdé povrchy (betón, asfalt, ubitý podklad).
10. Pravidelne kontrolujte, či sú všetky skrutky a upevnenia dotiahnuté.
11. Odstráňte z okolia ostré alebo voľné predmety.
12. Pravidelne kontrolujte stav materiálov - v prípade poškodenia okamžite prerušite používanie.

## (HU) FIGYELMEZTETÉSEK

**A hinta biztonságos használata és hosszú élettartama érdekében kérjük, tartsa be az alábbi szabályokat és ajánlásokat:**

1. A telepítési felület legyen egyenes, stabil és akadálymentes (kövek, gyökerek stb. nélkül).
2. A hintát legalább 3 méterre helyezze el épületektől, kerítésektől, fáktól és elektromos vezetékektől.
3. A játszótér környezetében használjon ütés csillapító burkolatot (pl. homokot vagy fakérget).
4. Ne mászon fel a szerkezetre (lábakra, gerendákra), és ne használja azokat játékkra.
5. Használat előtt ellenőrizze, hogy az elemek nem forrósdotak-e fel a napon.
6. Ne engedje a hinta használatát felnőtt felügyelete nélkül.
7. Tartsa távol az állatokat a hinta környezetétől.
8. A hintát jól megvilágított helyen használja.
9. Ne szerelje kemény felületre (betonra, aszfaltra, tömörített talajra).
10. Rendszeresen ellenőrizze, hogy az összes csavar és rögzítés meg van-e húzva.
11. Távolítsa el a környezetből az éles vagy laza tárgyakat.
12. Rendszeresen ellenőrizze az anyagok állapotát - sérülés esetén azonnal hagyja abba a használatot.

## (RO) AVERTISMENTE

**Pentru a asigura o utilizare sigură și o durată de viață îndelungată a leagănelui, vă rugăm să respectați următoarele reguli și recomandări:**

1. Suprafața de montare trebuie să fie plană, stabilă și lipsită de obstacole (pietre, rădăcini etc.).
2. Așezați ansamblul la cel puțin 3 metri distanță de clădiri, garduri, copaci și cabluri electrice.
3. În zona de joacă folosiți o suprafață care amortizează șocurile (de exemplu, nisip sau scoarță).
4. Nu vă cățărați pe structură (picioare, grinzi) și nu o folosiți pentru joacă.
5. Înainte de utilizare, verificați dacă elementele nu sunt încălzite de la soare.
6. Nu permiteți utilizarea leagănelui fără supravegherea unui adult.
7. Evitați prezența animalelor în apropierea ansamblului.
8. Folosiți leagănel într-un loc bine luminat.
9. Nu montați pe suprafețe dure (beton, asfalt, sol tasat).
10. Verificați periodic dacă toate șuruburile și elementele de fixare sunt bine strânse.
11. Îndepărtați obiectele ascuțite sau libere din jur.
12. Verificați în mod regulat starea materialelor - în caz de deteriorare, întrerupeți imediat utilizarea.

## (UA) ПОПЕРЕДЖЕННЯ

**Щоб забезпечити безпечно користування та довговічність гойдалки, просимо дотримуватися наведених нижче правил і рекомендацій:**

1. Поверхня для встановлення повинна бути рівною, стабільною та без перешкод (каміння, коріння тощо).
2. Встановлюйте комплект щонайменше за 3 метри від будівель, парканів, дерев та електричних проводів.
3. У зоні гри використовуйте амортизуюче покриття (наприклад, пісок або кору).
4. Не слід лазити на конструкцію (ніжки, балки) та не використовувати їх для гри.
5. Перед використанням перевірте, чи не нагрілися елементи від сонця.
6. Забороняється використовувати гойдалку без нагляду дорослих.
7. Уникайте присутності тварин поблизу ігрового майданчика.
8. Використовуйте гойдалку у добре освітленому місці.
9. Не встановлюйте на твердих поверхнях (бетон, асфальт, ущільнений ґрунт).
10. Регулярно перевіряйте, чи всі гвинти та кріплення добре затягнуті.
11. Приберіть з оточення гострі або вільні предмети.
12. Регулярно перевіряйте стан матеріалів - у разі пошкоджень негайно припиніть використання.

## (RU) ПРЕДУПРЕЖДЕНИЯ

**Чтобы обеспечить безопасное использование и долгий срок службы качелей, пожалуйста, соблюдайте следующие правила и рекомендации:**

1. Поверхность для установки должна быть ровной, устойчивой и свободной от препятствий (камней, корней и т.п.).
2. Установите комплект не менее чем в 3 метрах от зданий, заборов, деревьев и электрических проводов.
3. В игровой зоне используйте амортизирующее покрытие (например, песок или кору).
4. Не взбираться на конструкцию (опоры, балки) и не использовать их для игр.
5. Перед использованием проверьте, не нагрелись ли элементы от солнца.
6. Не допускайте использование качелей без присмотра взрослых.
7. Избегайте присутствия животных рядом с игровым комплектом.
8. Используйте качели в хорошо освещённом месте.
9. Не устанавливайте на твёрдых поверхностях (бетон, асфальт, утрамбованный грунт).
10. Регулярно проверяйте, чтобы все болты и крепления были надёжно затянуты.
11. Уберите из окружения острые и свободно лежащие предметы.
12. Регулярно проверяйте состояние материалов - при повреждениях немедленно прекратите использование.

## (DE) WARNHINWEISE

**Um eine sichere Nutzung und eine lange Lebensdauer der Schaukel zu gewährleisten, bitten wir Sie, die folgenden Regeln und Empfehlungen zu beachten:**

1. Die Montagefläche sollte eben, stabil und frei von Hindernissen (Steinen, Wurzeln usw.) sein.
2. Stellen Sie das Set mindestens 3 Meter von Gebäuden, Zäunen, Bäumen und elektrischen Leitungen entfernt auf.
3. Verwenden Sie im Spielbereich eine stoßdämpfende Oberfläche (z. B. Sand oder Rinde).
4. Klettern Sie nicht auf die Konstruktion (Beine, Balken) und benutzen Sie diese nicht zum Spielen.
5. Überprüfen Sie vor dem Gebrauch, ob die Teile nicht durch die Sonne überhitzt sind.
6. Verhindern Sie die Nutzung der Schaukel ohne Aufsicht eines Erwachsenen.
7. Halten Sie Tiere vom Spielbereich fern.
8. Benutzen Sie die Schaukel an einem gut beleuchteten Ort.
9. Nicht auf harten Oberflächen (Beton, Asphalt, verdichteter Boden) montieren.
10. Überprüfen Sie regelmäßig, ob alle Schrauben und Befestigungen fest angezogen sind.
11. Entfernen Sie scharfe oder lose Gegenstände aus der Umgebung.
12. Kontrollieren Sie regelmäßig den Zustand der Materialien - bei Beschädigungen die Nutzung sofort einstellen.

Siekiant užtikrinti sūpynių saugų naudojimą ir ilgaamžiškumą, prašome laikytis toliau pateiktų taisyklių ir rekomendacijų:

1. Montavimo paviršius turi būti lygus, stabilus ir be kliūčių (akmenų, šaknų ir pan.).
2. Įrenginį pastatykite ne arčiau kaip 3 metrus nuo pastatų, tvorų, medžių ir elektros laidų.
3. Žaidimų zonoje naudokite smūgius sugeriančią dangą (pvz., smėlį arba žievę).
4. Nelipkite ant konstrukcijos (kojų, sijų) ir nenaudokite jų žaidimams.
5. Prieš naudojimą patikrinkite, ar dalys neįkaitusios nuo saulės.
6. Neleiskite naudoti sūpynių be suaugusiųjų priežiūros.
7. Laikykitės gyvūnus atokiau nuo žaidimų aikštelės.
8. Naudokite sūpynes gerai apšviestoje vietoje.
9. Nemontuokite ant kietų paviršių (betono, asfalto, sutankintos žemės).
10. Reguliariai tikrinkite, ar visi varžtai ir tvirtinimai yra gerai priveržti.
11. Pašalinkite iš aplinkos aštirus ar laisvai gulinčius daiktus.
12. Reguliariai tikrinkite medžiagų būklę – jei pastebite pažeidimų, nedelsdami nutraukite naudojimą.

## 2

### Instrukcija montažu / Assembly Instructions / Návod k montáži / Návod na montáž / Szerelési útmutató / Instrucțiuni de asamblare / Инструкция з монтажу / Инструкция по сборке / Montageanleitung / Surinkimo instrukcija

- (PL)** Przedstawione elementy oraz schematy montaży mają charakter poglądowy. Rzeczywisty produkt może nieznacznie różnić się od ilustracji, a zawartość opakowania może odbiegać od przedstawionych rysunków.
- (EN)** The components and assembly diagrams shown are for illustrative purposes only. The actual product may differ slightly from the illustrations, and the contents of the package may vary from the drawings shown.
- (CS)** Uvedené prvky a montážní schémata mají pouze ilustrační charakter. Skutečný výrobek se může mírně lišit od ilustrací a obsah balení se může od uvedených obrázků odlišovat.
- (SK)** Uvedené prvky a montážne schémy majú iba ilustračný charakter. Skutočný výrobok sa môže mierne líšiť od ilustrácií a obsah balenia sa môže od uvedených obrázkov odlišovať.
- (HU)** A bemutatott elemek és szerelési ábrák csak tájékoztató jellegűek. A tényleges termék kis mértékben eltérhet az illusztrációktól, és a csomag tartalma eltérhet a bemutatott rajzoktól.
- (RO)** Elementele și schemele de asamblare prezentate au doar caracter ilustrativ. Produsul real poate diferi ușor de ilustrații, iar conținutul pachetului poate varia față de desenele prezentate.
- (UA)** Наведені елементи та схеми складання мають ознайомчий характер. Реальний продукт може дещо відрізнятися від ілюстрацій, а вміст упаковки може відрізнятися від поданих зображень.
- (RU)** Представленные элементы и схемы сборки носят ознакомительный характер. Реальный продукт может незначительно отличаться от изображений, а комплект поставки может отличаться от представленных рисунков.
- (DE)** Die dargestellten Teile und Montageschemata dienen nur zur Veranschaulichung. Das tatsächliche Produkt kann geringfügig von den Abbildungen abweichen, und der Packungsinhalt kann von den dargestellten Zeichnungen unterschiedlich sein.
- (LT)** Pateikti elementai ir surinkimo schemas yra tik iliustracinio pobūdžio. Tikrasis gaminytis gali šiek tiek skirtis nuo iliustracijų, o pakuotės turinys gali neatitikti pateiktų brėžinių.

### ELEMENTY PRODUKTU / PRODUCT COMPONENTS / PRVKY PRODUKTU / PRVKY PRODUKTU / A TERMÉK ELEMEI / ELEMENTE ALE PRODUSULUI / ЕЛЕМЕНТИ ПРОДУКТУ / ЭЛЕМЕНТЫ ПРОДУКТА / PRODUKTBESTANDTEILE / PRODUKTO DALYS

**A (x4)**



**B (x4)**



**C1 (x1)**



**C2 (x1)**

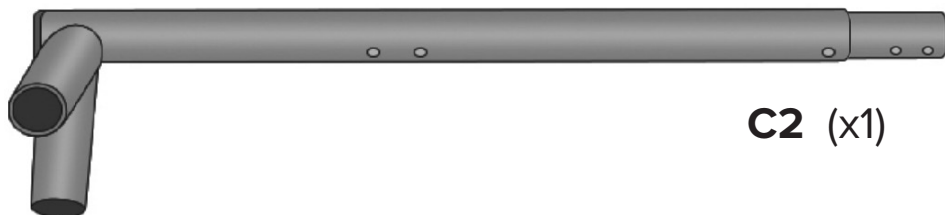

**D (x2)**



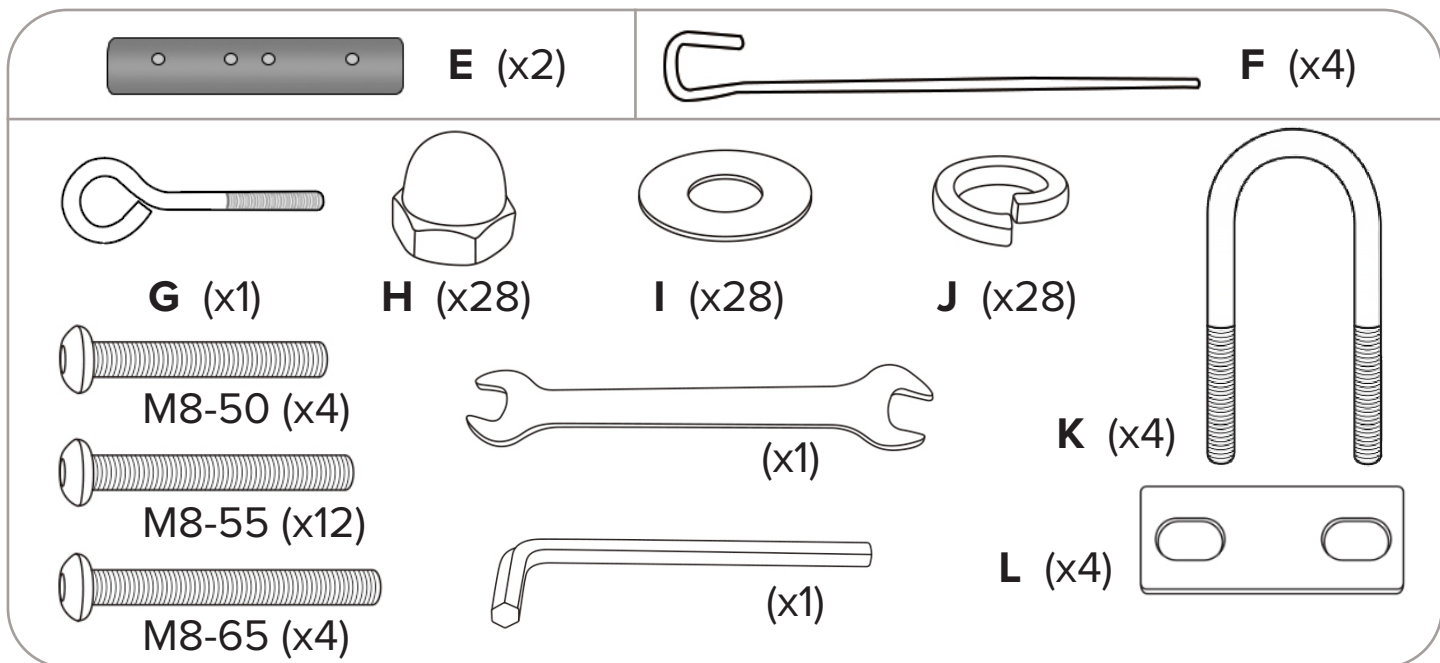

INSTALACJA / INSTALLATION / INSTALACE / INŠTALÁCIA / TELEPÍTÉS / INSTALARE /  
 ВСТАНОВЛЕННЯ / УСТАНОВКА / INSTALLATION / ĮRENGIMAS

**1**

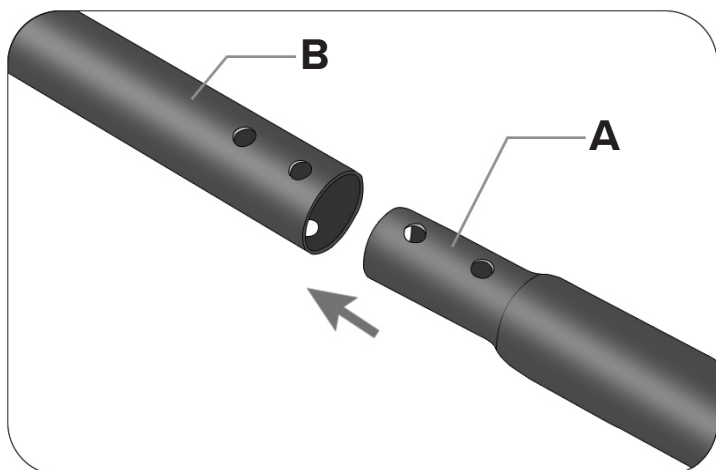

**2**

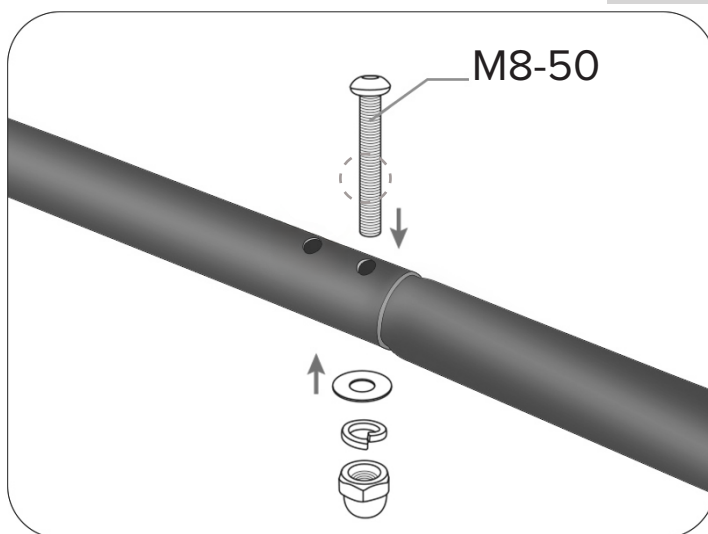

**3**

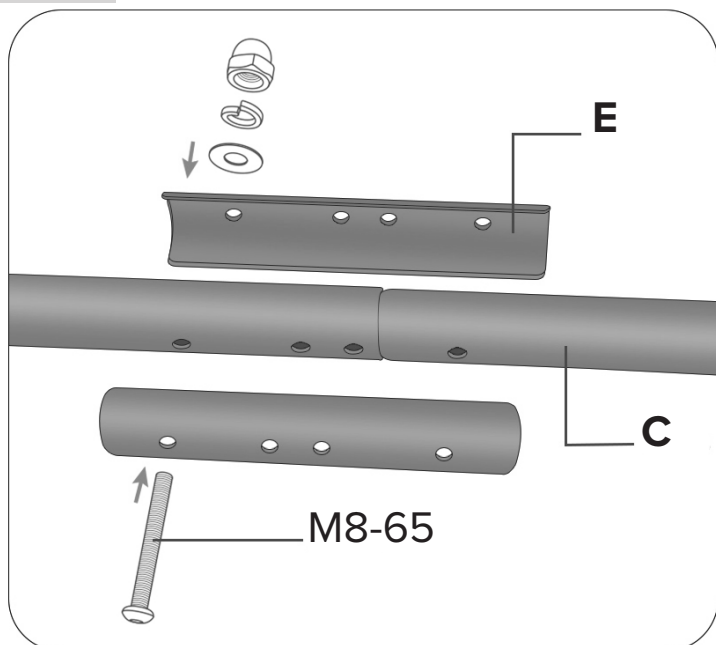

**4**

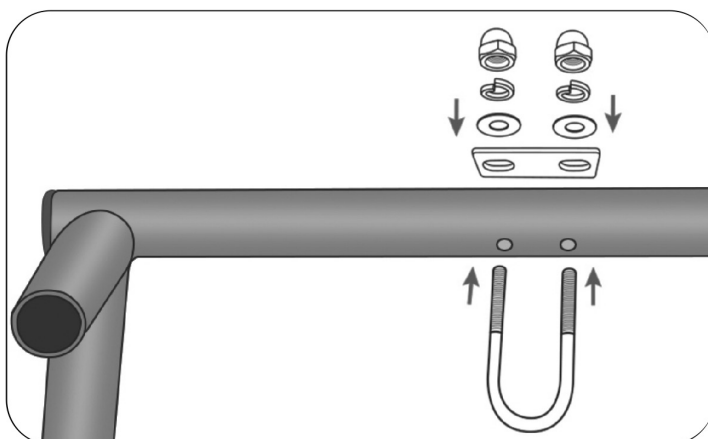

**6**

5

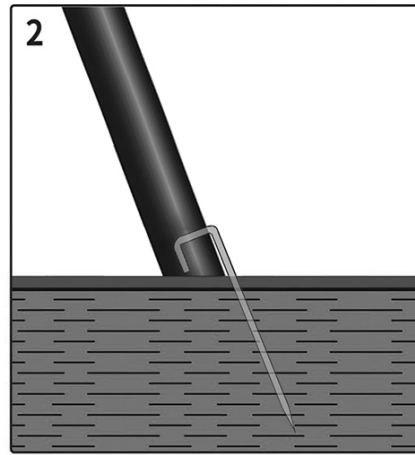
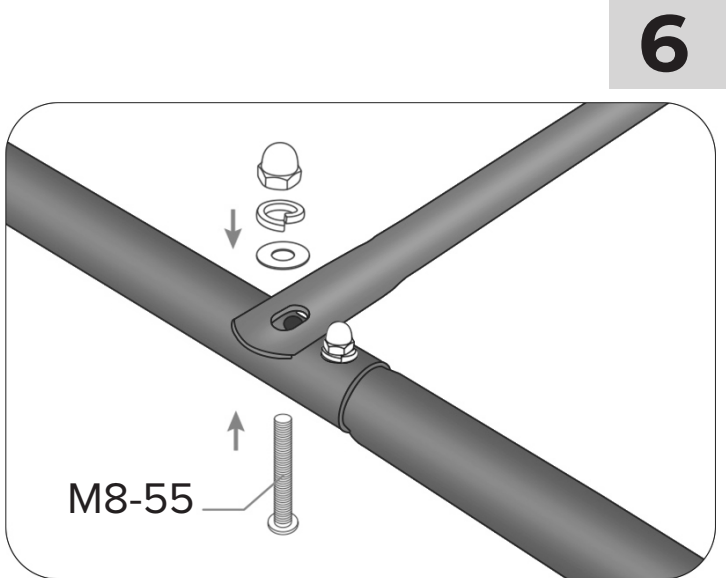
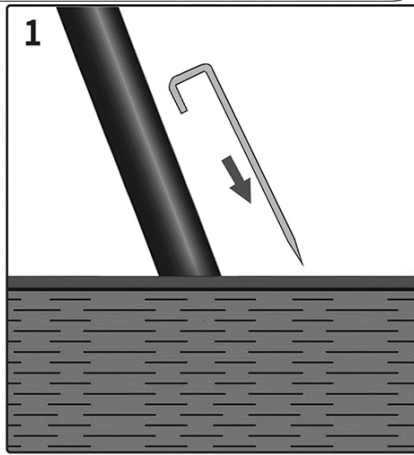
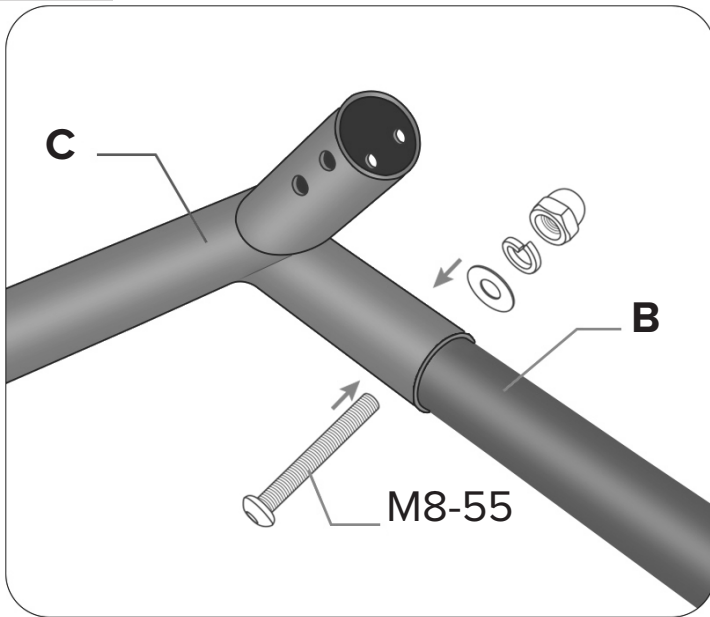

## (PL) KROKI MONTAŻU

### KROK 1.

Połącz pręt (rurę) A z prętem B, wsuwając węższy koniec pręta A w pręt B.

### KROK 2.

Przełóż śrubę M8-50 przez dolne, wyrównane otwory pręta A i pręta B, załóż podkładkę dystansową I, podkładkę sprężystą J i nakrętkę H, a następnie dokręć. Pozostałe odcinki prętów A i B zmontuj w ten sam sposób.

### KROK 3.

Połącz dwa pręty C z dwoma elementami E i zabezpiecz połączenia śrubą M8-65, podkładką dystansową I, podkładką sprężystą J i nakrętką H.

### KROK 4.

Włóż śrubę K do rury C, następnie załóż podkładkę I oraz J i dokręć nakrętkę H. Powtórz te czynności, aby zamontować pozostałe śruby.

### KROK 5.

Połącz drugi koniec pręta B z prętem C i zabezpiecz połączenie śrubą M8-55, podkładką dystansową I, podkładką sprężystą J i nakrętką H. Pozostałe odcinki pręta B i C zmontuj w ten sam sposób.

### KROK 6.

Połącz pręt D z prętem B i zabezpiecz połączenie śrubą M8-55, podkładką dystansową I, podkładką sprężystą J i nakrętką H. Pozostałe odcinki pręta B i D zmontuj w ten sam sposób.

### KROK 7.

- Ustaw stojak na stabilnym i wypoziomowanym podłożu (zalecana jest ziemia/grunt).
- Dokręć wszystkie nakrętki i upewnij się, że stojak stoi stabilnie.
- Wbij cztery kotwy gruntowe F możliwie najgłębiej przez 4 otwory kotwiące znajdujące się w stopach stojaka.
- Zamontuj i zawieś dołączoną huśtawkę.

## (EN) ASSEMBLY STEPS

### STEP 1.

Join tube (pipe) A with rod B by inserting the narrower end of rod A into rod B.

### STEP 2.

Insert the M8-50 bolt through the aligned lower holes of rod A and rod B, fit the spacer washer J, the spring washer K and the nut H, then tighten. Assemble the remaining sections of rods A and B in the same way.

### STEP 3.

Connect two rods C with two elements E and secure the joints with M8×65 bolts, spacer washer I, spring washer J and nut H.

### STEP 4.

Insert screw K into tube C, then fit the washer I and nut J and tighten nut H. Repeat this to install the remaining screws.

### STEP 5.

Connect the other end of rod B to rod C and secure the joint with an M8×55 bolt, spacer washer I, spring washer J and nut H. Assemble the remaining sections of rods B and C the same way.

### STEP 6.

Connect rod D to rod B and secure the joint with an M8×55 bolt, spacer washer I, spring washer J and nut H. Assemble the remaining sections of rods B and D in the same way.

## STEP 7.

- Place the stand on a stable, level surface (soil/ground is recommended).
- Tighten all the nuts and make sure the stand is stable.

- Drive in six ground anchors F as deeply as possible through the six anchoring holes located in the stand bases.
- Install and hang the included swing.

## (CS) KROKY MONTÁŽE

### KROK 1.

Spojte trubku (rouru) A s tyčí B zasunutím užšího konce tyče A do tyče B.

### KROK 2.

Vložte šroub M8–50 skrz zarovnané spodní otvory tyče A a tyče B, nasadte distanční podložku J, pružnou podložku K a matici I a poté dotáhněte. Zbývající úseky tyčí A a B sestavte stejným způsobem.

### KROK 3.

Spoj dvě tyče C se dvěma prvky E a zajisti spoje šrouby M8×65, distanční podložkou I, pružnou podložkou J a maticí H.

### KROK 4.

Zasuň šroub K do trubky C, poté nasad' podložku I a matici J a dotáhni matici H. Opakuj pro instalaci zbývajících šroubů.

### KROK 5.

Připoj druhý konec tyče B k tyči C a zajisti spoj šroubem M8×55, distanční podložkou I, pružnou podložkou J a maticí H. Zbývající úseky tyčí B a C sestav stejným způsobem.

### KROK 6.

Připoj tyč D k tyči B a zajisti spoj šroubem M8×55, distanční podložkou I, pružnou podložkou J a maticí H. Zbývající úseky tyčí B a D sestav stejným způsobem.

### KROK 7.

- Umístěte stojan na stabilní a vyrovnaný povrch (doporučuje se zemina/terén).
- Dotáhněte všechny matice a ujistěte se, že stojan stojí stabilně.
- Zatlučte šest zemních kotev F co nejhlouběji skrz šest kotevních otvorů ve stojných patkách.
- Namontujte a zavěste přiloženou houpačku.

## (SK) KROKY MONTÁŽE

### KROK 1.

Spojte rúrku (trubku) A s tyčou B zasunutím užšieho konca tyče A do tyče B.

### KROK 2.

Vložte skrutku M8–50 cez zarovnané spodné otvory tyče A a tyče B, nasadte distančnú podložku J, pružnú podložku K a maticu I a potom dotiahnite. Zvyšné úseky tyčí A a B zmontujte rovnakým spôsobom.

### KROK 3.

Spoj dve tyče C s dvoma prvkami E a zaisti spoje skrutkami M8×65, distančnou podložkou I, pružnou podložkou J a maticou H.

### KROK 4.

Zasuň skrutku K do rúrky C, potom nasad' podložku I a maticu J a dotiahni maticu H. Opakuj, aby si namontoval zvyšné skrutky.

### KROK 5.

Připoj druhý koniec tyče B k tyči C a zaisti spoj skrutkou M8×55, distančnou podložkou I, pružnou podložkou J a maticou H. Zvyšné úseky tyčí B a C zmontuj rovnakým spôsobom.

### KROK 6.

Připoj tyč D k tyči B a zaisti spoj skrutkou M8×55, distančnou podložkou I, pružnou podložkou J a maticou H. Zvyšné úseky tyčí B a D zmontuj rovnakým spôsobom.

### KROK 7.

- Umiestnite stojan na stabilný a vyrovnaný povrch (odporúča sa zem/podklad).
- Dotiahnite všetky matice a uistite sa, že stojan stojí stabilne.
- Zatlačte šesť zemných kotiev F čo najhlbšie cez šesť kotevných otvorov v pätkách stojana.
- Namontujte a zaveste priloženú hojdačku.

## (HU) Szerelési lépések

### 1. LÉPÉS

Csatlakoztassa az A csövet a B rúddal úgy, hogy az A rúd keskenyebb végét a B rúdba tolja.

### 2. LÉPÉS

Dugja át az M8–50 csavart az A és B rúd alsó, egymáshoz igazított furatain, tegye rá a J távtartó alátétet, a K rugós alátétet és az I anyát, majd húzza meg. A fennmaradó A és B rúdelemeket ugyanígy szerelje össze.

### 3. LÉPÉS

Kösd össze a két C rudat a két E elemmel, és rögzítsd a kötéseket M8×65 csavarokkal, I távtartó alátéttel, J rugós alátéttel és H anyával.

### 4. LÉPÉS

Helyezd be a K csavart a C csőbe, majd tedd rá az I alátétet és a J anyát, és húzd meg a H anyát. Ismételd meg a műveletet a többi csavar felszereléséhez.

### 5. LÉPÉS

Csatlakoztasd a B rúd másik végét a C rúdhoz, és rögzítsd a kötést M8×55 csavarral, I távtartó alátéttel, J rugós alátéttel és H anyával. A B és C rudak fennmaradó szakaszait ugyanígy szereld össze.

### 6. LÉPÉS

Csatlakoztasd a D rudat a B rúdhoz, és rögzítsd a kötést M8×55 csavarral, I távtartó alátéttel, J rugós alátéttel és H anyával. A B és D rudak fennmaradó szakaszait ugyanígy szereld össze.

### 7. LÉPÉS

- Helyezze az állványt stabil, vízszintbe hozott felületre (ajánlott föld/termőtalaj).
- Húzza meg az összes anyát, és győződjön meg róla, hogy az állvány stabilan áll.
- Verjen le hat F földhorgonyt a lehető legmélyebbre az állványtalpakon lévő hat rögzítőnyíláson keresztül.
- Szerelje fel és akassza fel a mellékelt hintát.

## (RO) Pașii de asamblare

### PASUL 1.

Conectați țeava (tubul) A cu bara B, introducând capătul mai îngust al barei A în bara B.

### PASUL 2.

Introduceți șurubul M8–50 prin orificiile inferioare aliniate ale barei A și ale barei B, montați șaiba distanțier J, șaiba elastică K și piulița I, apoi strângeți. Asamblați în același mod segmentele rămase ale barelor A și B.

### PASUL 3.

Conectează cele două bare C cu cele două elemente E și fixează îmbinările cu șuruburi M8×65, șaibă distanțier I, șaibă elastică J și piuliță H.

### PASUL 4.

Introduce șurubul K în țeava C, apoi montează șaiba I și piulița J și strânge piulița H. Repetă pentru a monta celelalte șuruburi.

### PASUL 5.

Conectează celălalt capăt al barei B la bara C și fixează îmbinarea cu un șurub M8×55, șaibă distanțier I, șaibă elastică J și piuliță H. Asamblează în același mod și celelalte segmente ale barelor B și C.

### PASUL 6.

Conectează bara D la bara B și fixează îmbinarea cu un șurub M8×55, șaibă distanțier I, șaibă elastică J și piuliță H. Asamblează în același mod și celelalte segmente ale barelor B și D.

### PASUL 7.

- Așezați suportul pe o suprafață stabilă și nivelată (se recomandă sol/teren).
- Strângeți toate piulițele și asigurați-vă că suportul este stabil.
- Bateți șase ancore de sol F cât mai adânc prin cele 6 găuri de ancorare din bazele suportului.
- Montați și agățați leagănul inclus.

## (UA) Кроки складання

### КРОК 1.

З'єднайте трубу (трубку) А зі штирем В, вставивши вузький кінець штиря А у штир В.

### КРОК 2.

Просуньте гвинт М8–50 крізь вирівняні нижні отвори штирів А і В, встановіть дистанційну шайбу J, пружну шайбу К і гайку І, після чого затягніть. Зберіть решту секцій штирів А та В таким самим способом.

### КРОК 3.

З'єднайте дві штанги С із двома елементами Е та зафіксуйте з'єднання гвинтами М8×65, дистанційною шайбою І, пружною шайбою J і гайкою Н.

### КРОК 4.

Вставте гвинт К у трубу С, потім встановіть шайбу І та гайку J і затягніть гайку Н. Повторіть для встановлення решти гвинтів.

### КРОК 5.

Приєднайте інший кінець штанги В до штанги С і зафіксуйте з'єднання гвинтом М8×55, дистанційною шайбою І, пружною шайбою J і гайкою Н. Решту відрізків штанг В і С зберіть так само.

### КРОК 6.

Приєднайте штангу D до штанги В і зафіксуйте з'єднання гвинтом М8×55, дистанційною шайбою І, пружною шайбою J і гайкою Н. Решту відрізків штанг В і D зберіть так само.

### КРОК 7.

- Розмістіть станину на стабільній, вирівняній поверхні (рекомендовано ґрунт/земля).
- Підтягніть усі гайки та переконайтеся, що станина стоїть стійко.
- Забийте шість ґрунтових анкерів F якомога глибше крізь шість анкерних отворів у підставках станини.
- Встановіть і підвісьте комплектні гойдалки.

## (RU) Шаги сборки

### ШАГ 1.

Соедините трубу (трубку) А со штангой В, вставив более узкий конец штанги А в штангу В.

### ШАГ 2.

Проденьте болт М8–50 через совмещённые нижние отверстия штанг А и В, установите дистанционную шайбу J, пружинную шайбу К и гайку І, затем затяните. Оставшиеся участки штанг А и В соберите аналогичным образом.

### ШАГ 3.

Соедините два стержня С с двумя элементами Е и зафиксируйте соединения болтами М8×65, дистанционной шайбой І, пружинной шайбой J и гайкой Н.

### ШАГ 4.

Вставьте винт К в трубу С, затем установите шайбу І и гайку J и затяните гайку Н. Повторите для установки остальных винтов.

### ШАГ 5.

Присоедините другой конец стержня В к стержню С и зафиксируйте соединение болтом М8×55, дистанционной шайбой І, пружинной шайбой J и гайкой Н. Оставшиеся участки стержней В и С соберите таким же образом.

### ШАГ 6.

Присоедините стержень D к стержню В и зафиксируйте соединение болтом М8×55, дистанционной шайбой І, пружинной шайбой J и гайкой Н. Оставшиеся участки стержней В и D соберите таким же образом.

### ШАГ 7.

- Установите стойку на устойчивую, выровненную поверхность (рекомендуется ґрунт/земля).
- Затяните все гайки и убедитесь, что стойка стоит стабильно.
- Забейте шесть ґрунтовых анкерів F как можно глубже через шесть отверстий под анкеры в основаниях стойки.
- Установите и подвесьте прилагаемые качели.

## (DE) Montageschritte

### SCHRITT 1.

Verbinden Sie Rohr А mit Stange В, indem Sie das schmalere Ende der Stange А in die Stange В einführen.

### SCHRITT 2.

Führen Sie die Schraube М8–50 durch die ausgerichteten unteren Löcher der Stangen А und В, setzen Sie die Distanzscheibe J, die Federscheibe K und die Mutter І auf und ziehen Sie fest. Montieren Sie die restlichen Abschnitte der Stangen А und В auf die gleiche Weise.

### SCHRITT 3.

Verbinde zwei Stangen С mit zwei Elementen Е und sichere die Verbindungen mit М8×65-Schrauben, Distanzscheibe І, Federscheibe J und Mutter H.

### SCHRITT 4.

Setze Schraube К in Rohr С ein, bringe anschließend Scheibe І und Mutter J an und ziehe Mutter H fest. Wiederhole dies für die restlichen Schrauben.

### SCHRITT 5.

Verbinde das andere Ende der Stange В mit Stange С und sichere die Verbindung mit einer М8×55-Schraube, Distanzscheibe І, Federscheibe J und Mutter H. Baue die übrigen Abschnitte der Stangen В und С ebenso zusammen.

### SCHRITT 6.

Verbinde Stange D mit Stange В und sichere die Verbindung mit einer М8×55-Schraube, Distanzscheibe І, Federscheibe J und Mutter H. Baue die übrigen Abschnitte der Stangen В und D ebenso zusammen.

### SCHRITT 7.

- Stellen Sie das Gestell auf eine stabile, waagerechte Oberfläche (empfohlen: Boden/Erreich).
- Ziehen Sie alle Muttern nach und stellen Sie sicher, dass das Gestell stabil steht.
- Schlagen Sie sechs Erdanker F so tief wie möglich durch die sechs Ankerlöcher in den Fußplatten des Gestells ein.
- Montieren und hängen Sie die mitgelieferte Schaukel auf.

## (LT) Surinkimo žingsniai

### 1 ŽINGSNIS.

Sujunkite vamzdį А su strypu В, įstumdami siauresnį strypo А galą į strypą В.

### 2 ŽINGSNIS.

Perkiškite М8–50 varžtą per sulygiuotas apatines А ir В strypų skylės, uždėkite tarpiklį J, spyruoklinę poveržlę K ir veržlę І, tuomet priveržkite. Likusias А ir В strypų atkarpas surinkite tokiu pačiu būdu.

### 3 ŽINGSNIS.

Sujunkite du strypus С su dviem elementais Е ir sutvirtinkite sujungimus М8×65 varžtais, tarpine poveržle І, spyruokline poveržle J ir veržle H.

### 4 ŽINGSNIS.

Įstatykite varžtą К į С vamzdį, tuomet uždėkite poveržlę І ir veržlę J ir priveržkite veržlę H. Pakartokite, kad sumontuotumėte likusius varžtus.

### 5 ŽINGSNIS.

Prijunkite kitą strypo В galą prie strypo С ir sutvirtinkite sujungimą М8×55 varžtu, tarpine poveržle І, spyruokline poveržle J ir veržle H. Likusias В ir С strypų dalis surinkite tokiu pačiu būdu.

### 6 ŽINGSNIS.

Prijunkite strypą D prie strypo В ir sutvirtinkite sujungimą М8×55 varžtu, tarpine poveržle І, spyruokline poveržle J ir veržle H. Likusias В ir D strypų dalis surinkite tokiu pačiu būdu.

### 7 ŽINGSNIS.

- Pastatykite stovą ant stabilaus, išlyginto paviršiaus (rekomenduojama žemė/ґruntas).
- Priveržkite visas veržles ir įsitinkinkite, kad stovas stovi stabiliai.
- Per stovo pado šešias inkaravimo angas kuo giliau įkalti šešis F žemės inkarus.
- Sumontuokite ir pakabinkite komplekte esančias sūpynes.

# ***REVO***

**IMPORTER / PRODUCENT**

VELACO Sp. z o.o.

Świdry 104C,  
21-400 Łuków

[velaco.pl](http://velaco.pl)